

RC (Ex)
n. 31
mar. 1957

EXIBIDOR

Nº
31

Cinematográfica BRASIL *Ltda. apresenta*

Jaime *Modesto*
COSTA ★ DE SOUZA

OSSO, AMÔR e PAPAGAIOS

BASEADO NUM CONTO do ESCRITOR LIMA BARRETO

Distribuição
COLUMBIA Pictures

Ruth Wilson Jackson Renato Varci Apresentando
DE SOUZA ★ GREY ★ DE SOUZA ★ CONSORTE ★ COREA ★ FABIO CARDOSO

Cesar Direção de Carlos Alberto MARIA DILNAH
MÊMULO JUNIOR e de SOUZA BARROS

Realizado nos estúdios de PERN CRUZ

• CINEMASCOPE • VISTAVISION • SUPERSCOPE

Simplex

foi consagrado no mundo inteiro como
o máximo em som e projeção
para filmes de tódas as técnicas

Simplex

colocará o seu cinema no mesmo nível
das melhores e mais famosas casas de
espetáculo do mundo e do Brasil

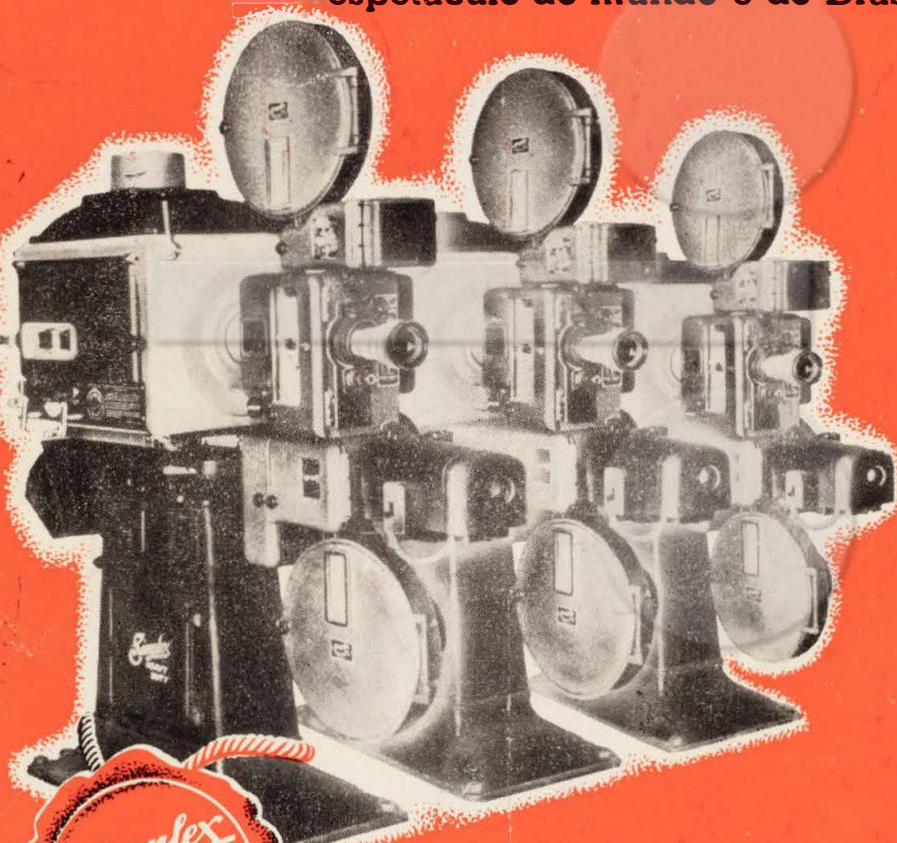

Simplex
a marca que
realmente inspira
confiança

R. EKERMAN

Importação e Exportação Munrau

Rua Conselheiro Nebias, 263. 1.º - Caixa Postal 4016 - Telefone 36 5923 - São Paulo
Rua Senador Dantas, 76 - 15.º - salas 1505/6 - Telefone: 32-1851 - Rio de Janeiro

VISTAVISION • SUPERSCOPE
CINEMASCOPE • SOM ESTEREOFÔNICO

VISTAVISION • SOM ESTEREOFÔNICO
SUPERSCOPE • PERSPECTA

SOM ESTEREOFÔNICO MAGNÉTICO • VISTAVISION • CINEMASCOPE

Ronda pelas Marcas

por **SILVIO B. DE OLIVEIRA**
(Correspondente de «O EXIBIDOR» em HOLLYWOOD)

UNIVERSAL

● O primeiro filme que Janet Leigh fará após ter-se retirado da tela há um ano atrás



Janet Leigh

afim de esperar o nascimento de seu primeiro bebê será «Badge of Evil», com Charlton Heston...

● Jeff Chandler planejou uma festa-surpresa de aniversário para a sua esposa Marge. Ele gastou vários dias planejando a decoração para um restaurante de Hollywood que havia alugado para a dita festa. É verdade que foi uma verdadeira festa-surpresa, mas, somente para Jeff que, devido a várias cenas adicionais para «The Tattered Dress» não pode comparecer à festividade...

● Um pedido estranho foi feito ao departamento de propriedades do estúdio: um par artificial de patas de urso. O caso é que para uma cena de «The Kettles on O'd MacDonald's Farm» uma ursa chamada «Susan» tinha que subir na trazeira de um carro e bater nos ombros do chofer. Infelizmente suas patas eram curtas demais. A solução foi achada quando o dito departamento forneceu um par artificial que foram imediatamente despachados para o local de filmagem e atado nas patas de «Susan». A pátria havia sido salva e o público jamais notará a camuflagem...

● Gloria Talbott, pequena e curvilínia morena, à quem foi confiada a parte romântica nesta nova aventura dos «Kettles», ficou radiante de alegria ao ser contratada pelo estúdio, imaginando logo que usaria um formidável guarda-roupa no filme e que ficaria o tempo todo de mãos-dadas com o simpático John Smith o seu galã, mas, ó doce desilusão, o seu papel a exigia agir como a esposa de um fazendeiro, assim, teve de, durante todo o tempo que durou a filmagem, cozinhar três refeições para doze fazendeiros, lavar sete pilhas de pratos, alimentar os porcos três vezes e ordenhar uma cabra quatro vezes. «Na próxima vez», ela choraminga, «irei ler o «script» em primeiro lugar e assinar depois»...

● Estão procurando uma garota bonita para aparecer em «Stalin is Alive». Existe somente um senão: ela terá que, espontaneamente, deixar que lhe raspem os cabelos. Até a presente data nenhuma glamorosa voluntária se apresentou ao estúdio para interpretar um «Yul Brynner» na tela. O filme será estrelado por Zsa Zsa Gabor e Lex Barker...

● Depois de dizerem «gatos e sapatos» um ao outro e depois de passarem por um dos



Jeanne Crain

mais escandalosos divórcios dos últimos anos, Jeanne Crain e seu marido Paul Brinkman fizeram as pazes e seguiram para o Ilavai

numa segunda lua-de-mel. «Em briga de marido e mulher»...

● Sabiam que Rock Hudson pode cantar? Rock ficou surpreso consigo próprio. Mas, se você prestar atenção a uma cena de «Pylon», verá o simpático ator cantando a conhecida melodia «Rosas da Picardia» perante um apreciável auditório num bar de Nova Orleães. «Estritamente uma parte característica», sorriu Rock quando lhe perguntaram o que ele pensava de sua performance...

METRO

Robert Taylor foi designado para estrelar «The Law and Jack Wade», romântica aventura do velho Oeste, que será produzida por William Hawks. No filme, Taylor interpretará o papel de um homem que põe em risco o seu próprio futuro e felicidade para pagar um favor a um bandoleiro que uma vez havia salvo sua vida...

● O mais novo astro de Hollywood, Earl Holliman e Fred Clark acabam de serem escolhidos para «Don't Go Near the Water», cujas figuras principais são Glenn Ford e Anna Kashfi. Holliman conseguiu fama com o seu papel de namorado acanhado em «The Rainmaker», para a Paramount. Em «Don't Go Near the Water» ele interpretará «Adam Garrett», um marinheiro que se apaixona por uma enfermeira comissionada, enquanto que Clark, que recentemente completou «The Fuzzy Pink Nightgown», com Jane Russell, aparece como um Oficial das Relações Públicas da Marinha e que nunca esteve no mar...

● Paul Newman, cujo último filme para a Metro foi «Somebody Up There Likes Me», biografia de Rocky Graziano, volta ao estúdio do Leão para co-estrelar com Jean Simmons em «Until They Sail», romântica história de aventuras dos fuzileiros navais estacionados na Nova Zelândia durante a 2.ª Guerra Mundial...

● Quando Inger Stevens era uma garota de seus 14 anos, em Manhattan, Kansas, onde seu pai era um membro da diretoria do Colégio Estadual de Kansas, ela tinha um empreguinto na Loja de Discos Hipp, vendendo, entre outros, os discos de seu cantor favorito, Bing Crosby. Na semana passada, Miss Stevens, agora mulher feita, terminou o seu primeiro filme, «Man on Fire», tendo como astro Bing Crosby...

● Dean Martin gravará para os discos Capitol um album com quatro canções que ele introduziu em «Ten Thousand Bedrooms», seu primeiro filme desde que rompeu com o seu companheiro de comédias, Jerry Lewis...

● Jack Palance teve o seu nome adicionado à lista de endereços dos recebedores do jornal publicado pela prisão de San Quentin, onde muitas cenas de «The House of Numbers» foram filmadas...

● Dana Wynter e Greg Bautzer finalmente seguiram em lua-de-mel para Acapulco, no México. A demora tinha sido em virtude de Dana estar estrelando «Something of Value», com Rock Hudson...

● O poeta britânico acaba de se inscrever no famoso concurso «Little Hut» (Uma Certa Cabana) num esforço incrível para ver se consegue ganhar a ilha tropical re-batizada com o nome de «Ava-Ava», em honra da estrela feminina do filme, Ava Gardner...

● Bing Crosby presenteou o menino de 12 anos Malcolm Brodrick, com um relógio de bolso de ouro, para comemorar o trabalho que tiveram juntos em «Man on Fire»...

● Eleanor Parker planeja umas férias no Havai tão pronto finalize «The Seventh Sin»...

● Janet Lake, vista em «The Wings of Eagles», ganhou o seu melhor papel até a presente data em «Until They Sail», como uma garota nova-zelandeza...

● MGM deu permissão a Cyd Charisse para seguir em férias com seu marido Tony Martin para o Sun Valley, após terminar «Silk Stockings», antes põem frizou bem claramente a estrela-bailarina: «Nada de esqui no gelo...»

● A estrela francesa Françoise Rosay retornou a Paris após terminar «The Seventh Sin» em tempo de assistir ao nascimento de sua netinha...

● Os críticos de box de Nova York escolheram «Somebody Up There Likes Me», com Paul Newman e Pier Angeli como o melhor filme de esporte de 1956...

● O antigo campeão de box Georges Carpentier foi o convidado de honra do seu patricio Jacques Bergerac (Mr. Ginger Rogers) no set de «Les Girls»...

"-VOCÊ QUERIA LIVRAR-SE DE MIM PARA FICAR A SÓS COM AQUELA MULHER!"

ALMA REBELDE

20th
CENTURY
FOX



CINEMASCOPE

GINGER ROGERS
MICHAEL RENNIE

MILDRED NATWICK



com
BETTY LOU KEIM • WARREN BERLINGER
DIANE JERGENS

TEENAGE REBEL



BREVE
no CINE

• DIREÇÃO de • PRODUÇÃO de
EDMUND GOULDING • CHARLES BRACKETT

REPUBLICA
PRAÇA DA REPUBLICA

PIONEIRO DAS GRANDES
INICIATIVAS CINEMATO-
GRAFICAS NO BRASIL
AGORA COM SUA NOVA E FABULOSA TELA!

e CIRCUITO

- Key Kendall, importação britânica que começou sua carreira como cantora e dançarina



Key Kendall

em Londres, cantará e dançará pela primeira vez na tela em «Les Girls», da Metro...

- Devido ao seu papel cômico em «A Casa de Chá de Luar de Agosto», Glenn Ford teve a sua correspondência de fans aumentada em 30%...

- Dolores Gray teve o seu casaco de peles roubado na noite em que se despediu do público no famoso hotel de Las Vegas, o New Frontier. Obra de algum fã?...

- «True Love», o número que Bing Crosby canta com Grace Kelly em «High Society», da Metro, é um concorrente musical ao prêmio da Academia e é também o 20.º disco de Bing a alcançar a lista de um milhão, sendo ainda o seu maior êxito desde «White Christmas»...

- Gregory Peck acaba de se apresentar aos estúdios da Goldwyn afim de iniciar «Thieves' Market», o primeiro filme de sua própria companhia...

- Para poderem trabalhar dentro da famosa prisão de «San Quentin», para o filme da Metro «The House of Numbers», todos os seus membros, no qual incluem 90 pessoas, entre trabalhadores e artistas, dentre os quais estão Jack Palance, Barbara Lang e Harold J. Stone, receberam ordens terminantes de seu diretor para estarem sempre bem vestidos, sendo que calças azuis de brim (blue jeans) ou macacões foram proibidas de serem usadas, afim de não serem confundidos com os «pensionistas» da penitenciária...

COLUMBIA

- Katie Johnson cuja última aparição na tela foi como a velhinha que alugou um quarto para Alec Guinness em «The Lady Killers» e Anthony Newley, correntemente aparecendo na revista da Broadway, «Crank», foram adicionados ao elenco de «Uncle George», que está sendo filmado em Londres com Charles Coburn, Nigel Patrick e Wendy Hiller...

- Gleen Ford, no set de «3:10 To Yuma», diz que em todas as palestras com frequentadores de cinema na Europa, América do Sul, África e Ásia, cada um colocou os filmes de far-west no alto da lista. Para o ator Ford, seu favorito «western» é «No Tempo das Diligências» e o seu «cow-boy» predileto ainda é John Wayne...

- Para uma cena de «Jeanne Eagels» em que um grupo de atores, personificando repórteres, bombardeavam Kim Novak com perguntas, o diretor George Sidney deu suas últimas instruções antes da filmagem: «Escutem aqui, rapazes, implorou êle, «nada daquela velha chapa, por favor. Não quero ver ninguém usando credencial da imprensa na fita



Kim Novak

do chapéu. Nada de blocos de papel ou lapis e, acima de tudo, pobre daquele que eu apanhar correndo para um telefone e gritar «Dê-me o «Chronicle!»...

- O gigantesco palco de som da Columbia, nas esquinas da Gower Street e Fountain Avenue, equivalente em altura a um prédio de cinco andares e com um salão de filmagens de 245 x 127 pés, mais uma colossal galeria de fotografias, laboratório fotográfico e escritórios modernos no porão, foi oficialmente inaugurado quando a produção de George Sidney «Jeanne Eagels» ocupou o salão para seqüências com Kim Novak, Jeff Chandler e uns 300 extras. O local representava os interiores de um enorme parque de diversões, cujos exteriores foram previamente fotografados na Columbia Ranch. As cenas mostram Kim Novak desempenhando uma espetacular dança que resulta em sua prisão. Chandler é o anunciador dos «dotes» da La Novak...

- Richard Conte, que co-estrela com Dianne Foster em «The Brothers Rico», tem somente duas trocas de guarda-roupa no filme — um par de pijamas e um terno de sarja azul. No entretanto, Larry Gates, ator da Broadway, que tem um papel secundário, exhibe 15 elegantes ternos, quatro reluzentes costumes de esporte e uma vasta coleção de roupões...

R K O

- O último filme produzido pelo estúdio foi «The Young Stranger», que será distribuído pela Universal-International brevemente, tendo como astro o jovem de 19 anos James Mac Arthur filho da primeira dama do teatro americano, Helen Hayes...

- Ainda em meio de produção temos «Stage Struck» com Henry Fonda, Susan Strasberg, Joan Greenwood e Herbert Marshall, o qual está sendo inteiramente filmado em Nova York...

PARAMOUNT

- Pela segunda vez Cecil B. De Mille deu a Anthony Quinn uma grande oportunidade. Em 1936 o famoso diretor abriu as portas da fama para Quinn ao lhe dar um papel em «The Plainsman», agora, 21 anos mais tarde, é o mesmo De Mille quem lhe dá a sua maior oportunidade: o de dirigir «The Buccaneer», direção essa antes reservada para Yul

Brynner. Como devem estarem lembrados, «The Buccaneer» é o filme que aí vimos com o título de «Lafite, o Corsário». Desta vez, o mesmo será feito em versão musicada tendo como papeltítulo Yul Brynner, que já é uma grande recomendação...

- Tom Tryon, recentemente reconhecido por várias publicações de cinema como «uma estrela de amanhã» e que «roubou» todas as cenas que apareceu em «Three Violent People», foi contratado pela Paramount para um dos papéis principais de «Short Cut To Hell». Foi somente depois de ver a performance de Tryon no citado filme, no qual desempenhou o papel do renegado, irmão maneta de Charlton Heston, que James Cagney e que estréia como diretor em «Short Cut To Hell» e o produtor A. C. Lyles o contrataram para o papel de detetive que persegue e finalmente prende Robert Ivers, que tem outro dos principais papéis...

- A Paramount submeteu 3 nomes estelares do filme de Cecil B. De Mille «Os Dez Mandamentos» para o próximo julgamento dos prêmios da Academia, na categoria de «Secundários». Os nomes de Yvonne de Carlo, John Derek e Debra Paget, que receberam a mesma categoria de estrelas, juntamente com Charlton Heston, Anne Baxter, Yul Brynner e Edward G. Robinson, em dito filme, acabam de entrar na classificação de «Estrelas Secundárias» e «Astro Secundário», de acordo com uma cláusula da Academia que permite um estúdio rebaixar a posição estelar de um artista para a consideração a um «Oscar»...

- Anna Magnani chegará em Hollywood no próximo mês de março afim de «polir» o seu inglês para o filme da Paramount «Fúria», tendo como co-astro Tony Franciosa...

NASCIMENTO

Encontra-se em festa o lar do simpático casal Emilinho e Lúcia Peduti, com o nascimento da menina Lúcia de Fátima, ocorrido dia 12 deste mês, nesta Capital.

Formulamos votos sinceros de perene felicidade à menina Lúcia de Fátima, bem como aos seus pais, extensivos ainda aos «vovós» Peduti.

NOSSO NOVO ENDEREÇO:

Rua Barão de Itapetininga, 273 — 5.º Andar — Sala J — São Paulo

10.000 horas em **BAIXO** do
MAR, OS LEVARÁ PARA O
Sexto continente!

TELE
FILMES
apresenta

"O SEXTO CONTINENTE"

BREVE
no CINE

MARABÁ

AR CONDICIONADO PERFEITO

e circuito

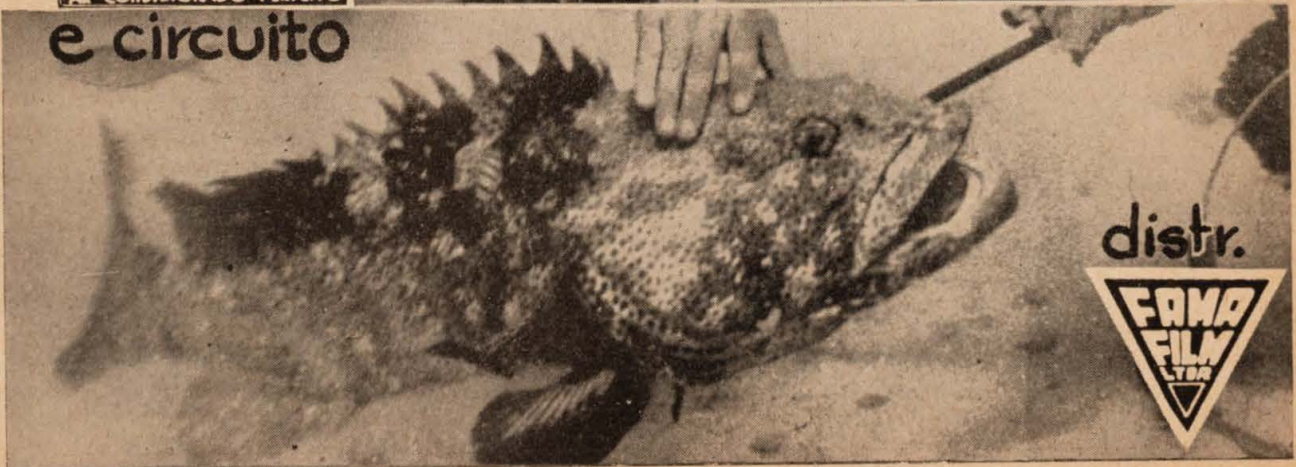

distr.



WARNER BROS

● A relíquia mais cobiçada de James Stewart é o livro autografado de Charles Lindbergh «O Espírito de St. Louis» que o autor lhe presenteou quando o mesmo estava interpretando o papel do famoso aviador no filme do mesmo nome...

● Um ator desconhecido terá a chance de ser «descoberto» para o papel-título de «The Jack Dempsey Story»...

● A dupla Tab Hunter e o diretor William Wellman, que acabam de completar «Lafayette Escadrille» serão reunidos novamente em «Darby's Rangers»...

● Eileen Heckart, que é uma candidata fortíssima para o «Oscar», como secundária por seu papel em «The Bad Seed» estrelará para a Paramount «Hot Spell», com Shirley Booth...

● Os cinco sanduíches que Charles Lindbergh levou consigo no seu famoso vôo sem escalas de 33½ horas para Paris, em 1928, foram fornecidos pelo Garden City Hotel, de Long Island, Nova York, agora, para a versão cinematográfica de «The Spirit of St. Louis», James Stewart, como Lindbergh, mastiga seus sanduíches especialmente preparados pelo famosíssimo restaurante de Hollywood, o Romanoff...

● Virginia Mayo quase foi pisada por uma multidão super-entusiasmada de fãs em Kansas



Virginia Mayo

City durante a premiêre de «The Big Land», na qual a super-loura co-estrela com Alan Ladd e Edmond O'Brien...

● Dois coroneis do Exército, visitando Kirg Douglas no set de «Top Secret Affair», cuja estrêla é a adorável Susan Hayward, tomaram uma resolução afim de não serem confundidos com os atores, pois o filme gira em ambiente militar. Em seus uniformes, os dois coronéis usaram pequenos distintivos com as seguintes palavras impressas: «Sou verdadeiro»...

● Tony Caruso, que contracenou com Alan Ladd em «The Big Land», casou-se, nada mais, nada menos, que 15 vezes em 14 anos, mas, sempre com a mesma mulher. Todo ano, em seu aniversário, os Carusos se casam novamente numa igreja diferente...

● O primeiro filme de Ingrid Bergman a ser estreado aqui desde que ela recebeu o prêmio dos críticos de Nova York como a «Melhor Atriz do Ano» pela sua magestosa performance em «Anastacia» será «Paris Does Strange Things», co-estrelado por Mel Ferrer e Jean Marais, filme êste que é uma comédia e que foi dirigido, produzido e escrito por Jean Renoir, como uma produção Franco-Londrina para a Warner. Miss Bergman chegou a Nova York pela primeira vez em sete anos, numa curta visita de 34 horas durante a qual, recebeu o citado prêmio, voltando imediatamente a Paris afim de representar no palco, em francês, «Tea and Sympathy» (Chá e Simpatia), em papel aqui criado, tanto no palco como na tela por Deborah Kerr...

● Alan King foi escolhido para o papel de Ben Weaver, o gerente do clube que foi amigo íntimo de Helen Morgan, em «The Jazz Age», que Michael Curtiz está dirigindo. Ann Blyth e Paul Newman estrelam a versão cinematográfica da carreira de Helen Morgan que em 1920 foi uma das maiores cantoras de «blues»...

● A Warner acaba de adquirir «Too Much Too Soon» uma história escrita por Dianne Barrymore, sendo que dita história foi comprada antes mesmo de ter sido publicada em formato de livro e será imediatamente filmada com Fredric March incarnando o grande John Barrymore...

● Tyrone Power faz a narração do filme da Warner «The Rising of the Moon», filmado por John Ford na Irlanda, sem no entretanto aparecer no mesmo...

● Marie Wilson aparece como Maria Antonieta no espetacular «The Story of Mankind» ao passo que Vincent Price encarna magnificamente o Diabo...

● «A Crime of Violence», uma das próximas produções da Batjac, para a Warner, baseia-se no assassinato de Trotsky, no México...

● Vincent Price que vem atuando diabôlicamente como Satã em «The Story of Mankind» con-



Vincent Price

tinuará suas diabruras, desta vez sobre Yul Brynner em «The Buccaneer», para a Paramount...

V A R I A S

● Jean Peters está de volta a Hollywood, somente por um mês, mas, assim mesmo está lendo novamente alguns «scripts». Será que a teremos definitivamente aqui?...

● Ben Cooper, que contracenou ao lado de Marisa Pavan em «A Rosa Tatuada» acaba de assinar (muito a contragosto) um contrato exclusivo para os próximos dois anos com o Tio Sam, pois o Exército Americano acaba de agarrá-lo para o serviço militar obrigatório...

● Vittorio De Sica acaba de ser contratado por David O. Selznick para o terceiro papel estelar de «Adeus às Armas», papel êsse que na versão de 1932 foi desempenhado por Adolphe Menjou. Jennifer Jones fará o papel que anteriormente coube a Helen Hayes, sendo que ainda não foi desvendado quem substituirá Gary Cooper nesta nova versão...

● Para o seu papel em «The Night Does Strange Things», filmado na Europa, a grande e maravilhosa Ingrid Bergman te-

ve de falar com sotaque slavônico ao personificar uma mulher polonesa exilada na França...

● Eartha Kitt está se aprontando para uma de suas raras aparições na tela, desta vez em «The Accused», a ser filmado na Nigéria...

● Tab Hunter diz que seu irmão Walter, um Oficial da Marinha, se parece tanto com Jeff Chandler que seus camaradas o apelidaram de «Cochise» (nome pelo qual Jeff é aqui conhecido). Tab, que atualmente está trabalhando em «Lafayette Escadrille», para a Warner, está tentando afim de apresentá-lo a Jeff Chandler...

● As maiores candidatas ao papel de «Nellie Forbush» na versão cinematográfica de um dos maiores musicais americanos de todos os tempos, «South Pacific», que deu fama a Mary Martin, são Mitzi Gaynor e Jean Simmons. Quem sairá vencedora?

● Natalie Wood juntamente com Deborah Kerr foi nominada para o prêmio «A Maçã de Ouro»



Natalie Wood

pelo Clube das Mulheres da Imprensa de Hollywood, como a «artista mais cooperativa de 1956»...

Se ainda não fêz,
faça agora
uma assinatura de
«O EXIBIDOR»

P R E M I È R E

por SILVIO B. DE OLIVEIRA

(Correspondente de «O EXIBIDOR» em HOLLYWOOD)

“SECRETS OF LIFE” — filme de Walt Disney, em technicolor e (sómente no rôlo final) CinemaScope. Esta última aventura de Walt Disney, da série “Maravilhas da Natureza”, focaliza as maravilhas das plantas, insetos e os mundos marítimos. Vêmos um peixe que passeia no fundo do mar; outro que, enquanto submerso, caça insetos que passam perto voando; outro ainda cujo corpo parece uma vara de pescar, inclusive a cabeça em formato de isca. Formigas (inclusive a espantosa formiga barrica de mel) e abelhas são intimamente estudadas, com suas assombrosas comunicações suas crueldades mas fascinantes lutas para sobreviverem. Há também sequências mostrando todo o esplendor do nascimento e crescimento de flôres feitas por especiais câmaras de tempo, espetáculo êsse que prova ser a Natureza uma suprêma artista.

“FOUR GIRLS IN TOWN” — filme da Universal-International em Technicolor e CinemaScope. A cidade é, nada mais, nada menos, que Hollywood e as quatro garotas são finalistas de um concurso cinematográfico para encontrar uma desconhecida para estreitar “A História de Estêr”. O enredo não é lá muito diferente da atualidade, pois o mesmo estúdio não há muito fez um “test” para descobrir o talento de três das concorrentes: Marianne Cook, da Aiemanha e Gia Scala e Elsa Martinelli, ambas da Itália, sendo



que a quarta pequena é a estrêla do próprio estúdio, Julie Adams. Tôdas são bonitas e dão um bocado de trabalho a George Nader e Sydney Chaplin, os galãs do filme. O filme é mais vida real que filme, ou melhor, realidade num estúdio de cinema.

«WESTWARD HO THE WAGONS!» — filme de Walt Disney em Technicolor e CinemaScope. Infelizmente o filme é fraco do princípio ao fim. A história é mais do que batida, banalíssima, mesmo. Vemos os pioneiros, com seus carroções seguirem para o Oregon, sendo que Fess Parker, um dos piores atores de todos os tempos, faz o papel de médico responsável pela saúde e bem estar dos pioneiros. Melhor seria se o nosso amigo Disney pensasse em nosso bem estar antes de filmar esta história de cow-boys e indios. Apesar do filme não ser uma super produção, apresenta uma magistral fotografia colorida, o que salva o valôr do filme.

“WRITTEN ON THE WIND” — filme da Universal-International em Technicolor. Sua história, do costureiro triângulo amoroso, vira num quadrado sensual: Robert Stack e Lauren Bacall em amôres, um com o outro; Rock Hudson apaixonado por Lauren; Dorothy Malone morrendo de amores por Rock. Êste é um drama



sensacional, cuja linguagem, tão franca, que chega a escandalizar o Código de Decência, ainda que, em certas partes, “é” necessária. Dorothy Malone, como uma ninfomaniaca, e Robert Stack como o derrotado, são os pontos altos do filme, aliás, o desempenho dêste último à todos assombra, pois estávamos acostumados à seus papéis anteriores de “mocinho bonito”.

T R A I L E R

Título “The Incredible Shrinking Man”
Estúdio Universal-International
Produtor Albert Zugsmith
Diretor Jack Arnold
Screenplay e novela Richard Matheson
Elônce Grant Williams, Randy Stuart, April Kent, Paul Langton, Raymond Bailey, William Schallert, Frank Scannell, Helene Marshall, Diana Darrin e Billy Curtis.

Exibido nos Estúdios da Universal-International, tendo 80 1/2 minutos de projeção.

A história do incrível homem que encolhe, gira em torno de um rapaz (Grant Williams) que, juntamente com sua esposa (Randy Stuart) passava umas férias em pleno Oceano Pacifico. Repentinamente o jóvem vê-se envolto por uma estranha neblina. Várias semanas se passam e êle nota, com verdadeiro terror, que estava encolhendo, isto é, perdendo peso e diminuindo de tamanho. Tal fenômeno continúa até que o nosso herói se vê reduzido apenas cinco centímetros de altura e passando então a morar numa casa de bonecas colocada num canto da sala-de-estar da residencia do casal. Um dia, como não poderia deixar de ser, a esposa precisou sair para fazer algumas compras e, sem que perceba, o gato de estimação entra em casa. Os truques fotográficos são mais do que perfeitos, como o provam as cenas em que o gato sai à caça do antigo amo. Existe uma luta mortal entre o mesmo e uma aranha caranguejeira, provocando verdadeiro escândalo entre a assistência do cinema. Para os amantes de filmes do gênero “ciência-ficção”, êste é um dos melhores e não será preciso dizer que “O Incrível Homem que Encolhe” será um verdadeiro campeão de bilheteria. A Universal-International pela primeira vez em sua história, proibiu terminantemente a entrada de visitantes, oficiais ou não, bem como qualquer pessoa que não estivesse trabalhando no filme, à entrar no set de filmagens. O motivo é que estavam sendo usados processos especiais pela primeira vez por qualquer estúdio. O pessoal do departamento de construções da Universal ficou de cabelos brancos



ALLIED ARTISTS

APRESENTA SUAS GRANDES ATRAÇÕES PARA 1957

a obra prima de WILLIAM WYLER

SUBLIME TENTACÃO

(FRIENDLY PERSUASION)

AlliedVision

DE LUXE COLOR

com GARY COOPER
DOROTHY MCGUIRE
ANTHONY PERKINS
MARJORIE MAIN

Som Perspecta



UM FILME SOBRE A GERAÇÃO DO ROCK AND ROLL

A RUA DO CRIME

(CRIME IN THE STREET)

SAL MINEO

JAMES WHITMORE JOHN CASSAVETES

AlliedVision

MISTERIO E SUSPENSE ENVOLVIA AQUELAS VIDAS

EDMUND PURDOM IDA LUPINO

Mulher INFIEL

(STRANGE INTRUDER)

em AlliedVision

AÇÃO E MISTÉRIO ENTRE HOMENS RÚDES E PERIGOSOS...

O RIO DOS HOMENS MAUS

(CANYON RIVER)

com GEORGE MONTGOMERY MARCIA HENDERSON

CINEMASCOPE Technicolor COLOR

TÃO LINDA e TÃO PERIGOSA...

a MULHER de NINGUEM

(THUNDERSTORM)

CARLOS THOMPSON LINDA CHRISTIAN

AlliedVision

ELE DEFENDEU COM HONRA A MEMÓRIA DE SEU PAI!

MOCIDADE REBELDE

(THE YOUNG GUNS)

AlliedVision

RUSS TAMBLYN
GLORIA TALBOTT PERRY LOPEZ

VOCE CONDENARIA OU ABSOLVERIA A BELA JAMIE?

MATEI MEU AMOR

(3 FOR JAMIE DAWN)

com LARAINÉ DAY RICARDO MONTALBAN RICHARD CARLSON JUNE HAVOC

AlliedVision

Chegam a São Paulo os Srs. Lacy Kastner e Sigwart Kusiel, respectivamente, Diretor - Presidente da "Columbia Pictures International Corporation" e Diretor do Departamento Latino - Americano da mesma Companhia

Viajaram em companhia dos ilustres visitantes, os Srs. Paulo Fucs e Jacques Hutchinson, Diretores da «COLUMBIA PICTURES OF BRAZIL»

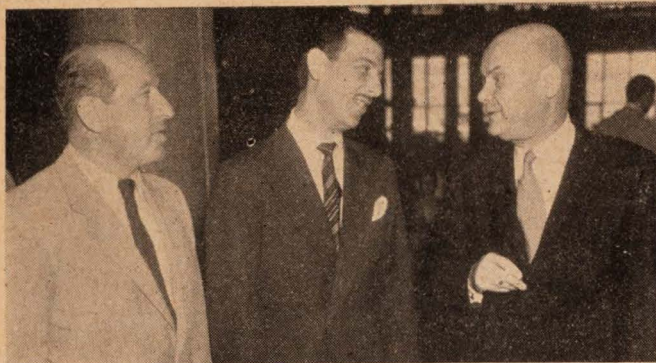

“O EXIBIDOR” teve a grata oportunidade de receber em Congonhas o Sr. Lacy Kastner, Diretor-Presidente da “COLUMBIA PICTURES INTERNATIONAL CORPORATION, que viajou procedente do Rio de Janeiro, acompanhado pelo Sr. Sigwart Kusiel, Diretor do Departamento Latino - Americano daquela Companhia e dos Srs. Paulo Fucs e Jacques Hutchinson, Diretores da “COLUMBIA PICTURES OF BRAZIL”.

Esta é a primeira visita do Sr. Lacy Kastner ao Brasil, onde vêm o ilustre cinematografista para negócios da Com-

panhia que dirige, assim como para tomar contato direto com os produtores brasileiros, cujos filmes são distribuídos no mercado interno e internacional pela Columbia.

A permanência do Sr. Kastner em São Paulo deverá durar alguns dias, afim de proporcionar-lhe um conhecimento perfeito do mercado paulista, conhecido como é, um dos melhores do mundo.

O clichê acima, fixa aspecto da chegada dos ilustres visitantes, destacando-se, à direita, o Sr. Lacy Kastner e a esquerda o Sr. Sigwart Kusiel.

Ladrilhos de Cerâmica - Azulejos - Telhas tipo Marseilha e Colonial - Tijolos laminados, furados, para lages - Forro, etc. — Elementos vasados e Tugos para garrafas (litro).

SEBASTIÃO LOPES REPRESENTAÇÕES

INSCRIÇÃO N.º 353.140

ESCRITÓRIO: R. Barão de Itapetininga, 273
6.º Andar - Salas F e G
Fones: 36-2341 e 33-4453

DEPÓSITO: Rua do Bosque, 887 e 889
Fone: 52-7719

LOJA E EXPOSIÇÃO: Rua do Bosque, 769
S Ã O P A U L O

Se o Problema é Vender Mais...

Anuncie em «O EXIBIDOR»

(Continuação da pág. 8)

ao receber encomendas de objetos corriqueiros, como por exemplo alfinetes, fósforos, carretéis de linha ou mesmo um lapis, de tamanhos super-exagerados, isto é, alguns com quatro metros de comprimento, como no caso dos alfinetes, ou então umas vinte-e-cinco vezes o tamanho normal, até que um belo dia chegou a ordem incrível de: “Duplicar em escala de 100:1”... Repito, para os amantes do gênero, esta é uma obra-prima, mas para os outros...

Título “The Wrong Man”
Estúdio Warner Bros.
Diretor Alfred Hitchcock
Produtor Associado Herbert Coleman
Elenco Henry Fonda, Vera Miles, Anthony Quayle, Harold J. Stone, Charles Cooper, John Heldabrand, Esther Minciotti, Doreen Lang, Laurinda Barrett, Norma Connolly, Nehemiah Persoff, Lola d’Annunzio, etc.

Exibido nos Estúdios da Warner Bros., tendo 108 minutos de exibição.

Este filme representa um novo passo na carreira de um dos maiores diretores cinematográficos, o incrível Alfred Hitchcock. Pela primeira vez esse notável diretor transfere para a tela um grande drama da vida real, sendo que sua história pode ser encontrada nas páginas dos jornais de Nova York, onde o caso se passou alguns anos atrás, ou para ser mais explícito, em 1953.

E’ a história de um músico do famoso “Stork Club”, de Nova York, que foi confundido por várias testemunhas como um ladrão assaltante que havia cometido inúmeros roubos em Manhattan, sendo trancafiado no xadrez por vários meses, antes que pudesse provar sua inocência. Infelizmente Mestre Hitchcock falhou inteiramente com essa sua nova aventura. O filme é fraquíssimo, razão pela qual teve a sua estréia em Hollywood em programa-duplo. Assistindo-se ao filme, não se chega à uma conclusão se o seu astro, Henry Fonda, estava de bom humor ou não durante todo o tempo de filmagem, pois do princípio ao fim seu rosto é u’a máscara inexpressiva. Isso é de admirar, pois Fonda é um ótimo ator e Hitchcock um grande diretor, mas a verdade é que algo saiu errado com esse “O Homem Errado”. Uma trágica nota durante a produção deste filme foi a morte de Lola d’Annunzio, prima do grande poeta italiano, Gabriele d’Annunzio. Após completar seu papel como irmã de Vera Miles, a jovem e promissora atriz foi morta num acidente automobilístico, perto de Nova York, quando se dirigia ao teatro para representar uma peça.

Título “Men In War”
Estúdio Security Pictures Inc.
Distribuidora United Artists
Produtor Sidney Harmon
Diretor Anthony Mann
Elenco Robert Ryan, Aldo Ray, Robert Keith, Philip Pine, Vic Morrow, Nehemiah Persoff, James Edwards, Al Q Jones, Adam Kennedy, Scott Marlowe, etc.

Exibido no auditório do “Screen Directors’ Guild of America” tendo 102 minutos de projeção.

Outro filme de guerra mostrando o que foi a luta dos americanos na Coreia. O filme é fraco e apresenta os mesmos lugares comuns, as mesmas situações à que nos acostumamos à ver durante a última guerra mundial, seja um fronte alemão, italiano ou japonês. E’ um desperdício incrível de filme, pois o mesmo é igualzinho em tudo à centenas de outras películas no gênero. O único ponto digno de nota é o momento em que um soldado negro americano é assassinado por dois coreanos. Momentos antes o mesmo enfeitava seu capacete com algumas margaridas silvestres achadas numa moita. O espectador vê a aproximação dos inimigos pelo balançar de algumas folhagens, um ruído surdo e o capacete rolando pelo chão. Nada mais era necessário, pois essa curta passagem estava cheia de uma poesia admirável. Talvez só por essa cena vale a presença dos estudiosos da 7.a arte na sala de projeções para assistir “Men In War”.

Hoje - Sofia Loren
"BELA e CANALHA"
(Peccato che sia una canaglia)

Direção
ALESSANDRO BLASETTI

VITTORIO DE SICA
MARCELLO MASTROIANNI



AUREA FILMES
ITALVISIONÉ

Imp. 14 anos

— DISTRIBUIÇÃO ALLIED ARTISTS —

Enfrentando bandidos perigosos
que haviam transformado as monta-
nhas em seu reduto, êle foi impla-
cável na sua vingança!

BREVE NO CINE



E CIRCUITO

Montanhas em FÔGO

(THE BURNING HILLS)

EM
CINEMASCOPE
e
WARNERCOLOR



TAB HUNTER
NATALIE WOOD

Direção de STUART HEISLER



EMPRESA CINEMATOGRAFICA TRIUMPHO

CANTERUCCIO & LAMANNA

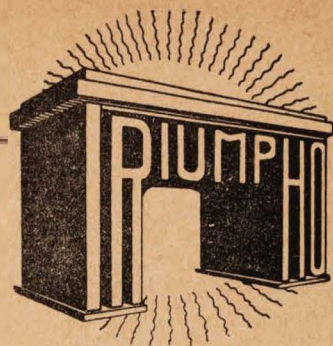

LANTERNAS AUTOMÁTICAS

RETIFICADORES

LENTE ANAMORFICAS

PROJETORES

LENTE PANORAMICAS

TELAS PLÁSTICAS

AMPLIFICADORES

Cortinas para palco — Motores automáticos para abrir e fechar cortina de palco.
Carvões — Movietones

ESCRITÓRIO: RUA DO TRIUNFO, 194 — RUA DOS GUSMÕES, 147 — FONE, 34-1916

FÁBRICA: RUA DUARTE DE AZEVEDO, 686 — FONE: 3-8821

— S ã o P a u l o —

A Interfilmes Ltda. distribuirá a produção da Titan Films no Est. do Rio Grande do Sul

Importante contrato de re-distribuição, foi recentemente assinado entre a TITAN FILMES e a INTERFILMES LTDA. de Porto Alegre.

Pelo acôrdo que foi celebrado entre as duas firmas, a excelente produção da TITAN FILMES será apresentada em todo Estado do Rio Grande do Sul pela INTERFILMES LTDA., credenciada distribuidora de filmes naquele Estado, em cuja direção encontram-se os Snrs. J. Santos Galvão e C. Saindenberg, elementos de grande prestígio na cinematografia gaúcha. O EXIBIDOR esteve presente ao ato de assinatura do importante documento, cujo fragilante o clichê estampa, vendo-se sentado o Sr. Paulo Zanetti, gerente da Titan Films e, em pé, da esquerda para a direita, os Snrs. C. Saindenberg, diretor da Interfilmes Ltda., J. B. Menezes Ladessa, de O Exibidor, J. Santos Galvão, diretor da Interfilmes Ltda., e N. Borgerth Ferreira, Supervisor da Titan Films.



PAULO FUCS, ELEVADO AO MAIS ALTO POSTO DA COLUMBIA, NO BRASIL

VÊM DE SER PROMOVIDO AO ALTO CARGO DE "ACTING MANAGER", O DESTACADO CINEMATOGRAFISTA PATRÍCIO

Por ocasião da visita do Presidente da Columbia, Sr. Lacy Kastner e do Diretor do Departamento Latino-Americano, Sr. Sigwart Kusiel, foi o Sr. Paulo Fucs designado para ocupar as altas funções de «Acting Mana-

de estudava para ingressar na Escola Politécnica. O destino levou-o, porém, à São Paulo e, em 1939 ingressou na Columbia Pictures como auxiliar de Programador; em 1942 assumiu a Gerência da filial de Botucatu; em 1948 foi promovido a Gerente da mais importante filial brasileira da Columbia, ou seja, a de São Paulo.

Mais tarde ocupou o lugar de Supervisor da Divisão Sul e em 1955 foi novamente promovido a Chefe Geral de Vendas, transferindo-se, então, para a Capital Federal onde exercia suas atividades, que agora serão mais amplas ainda com os recentes e importantes encargos que lhe foram atribuídos.

«O EXIBIDOR» ao noticiar este acontecimento aproveita a oportunidade para cumprimentar o grande amigo, desejando-lhe muito sucesso em suas altas e novas funções.

SNR. JOAO ALVES VERAS

Assumiu a Gerência da Filial da ART FILMES, S. A. em Belo Horizonte, o Sr. JOÃO ALVES VERAS, elemento bastante conhecido no meio cinematográfico daquela Capital.

Conhecedores que somos da competência do Sr. Veras, aliada a sua marcante personalidade, podemos prognosticar bastante sucesso no seu novo cargo.

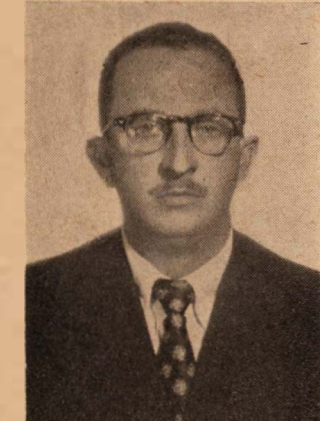

ger» dessa poderosa organização cinematográfica norte-americana no Brasil.

O Sr. Paulo Fucs, cuja atuação marcadamente dinâmica se vêm fazendo notar desde o início de sua brilhante carreira cinematográfica, que abraçou quando por motivos de ordem superior, teve que abandonar os bancos da Universidade, é agora premiado com esta justa e merecida promoção, que eleva-o ao mais alto posto na empresa onde há tantos anos trabalha.

O Sr. Paulo Fucs nasceu em Salvador, no Estado da Bahia, on-

Filmes em Produção

Por SILVIO B. DE OLIVEIRA,
(Correspondente de «O EXIBIDOR» em HOLLYWOOD)

C O L Û M B I A :

Título — "3:10 To Yuma"
Iniciado em — 28 de novembro de 1956
Produtor — David Hellwell
Diretor — Delmer Daves
Elenco — Glenn Ford, Van Heflin, Felicia Farr, Leora Dana, Henry Jones, Richard Jaeckel, Robert Emhardt e Ford Rainey.

Título — "Jeanne Eagels" — (Produção p/ George Sidney)
Iniciado em — 26 de dezembro
Diretor — George Sidney
Elenco — Kim Novak, Jeff Chandler, Agnes Moorehead e Larry Gates.

— 0 0 —

METRO-GOLDWYN-MAYER

Título — "The Seventh Sin" — (CinemaScope)
Iniciado em — 29 de outubro
Produtor — David Lewis
Diretor — Ronald Neame
Cathcart
Elenco — Eleanor Parker, Bill Travers, George Sanders, Jean Pierre Aumont e Françoise Rosay.

Título — "Silk Stocking" — (CinemaScope e Metro Color).
Iniciado em — 5 de novembro
Produtor — Arthur Freed
Diretor — Rouben Mamoulian
Elenco — Fred Astaire, Cyd Charisse, Janis Paige, Wim

Sonneveld, Jules Munshin, Peter Lorre e Joseph Buloff.
Título — "Gun Glory" — (C'Scope e Metro Color).
Iniciado em — 12 de novembro
Produtor — Nicholas Nayfack
Diretor — Roy Rowland
Elenco — Stewart Granger, Rhonda Fleming, Chill Wills e Steve Rowland.

Título — "Man On Fire"
Iniciado em — 17 de dezembro
Produtor — Sol C. Siegel
Diretor — Randal MacDougall
Elenco — Bing Crosby, Mary Fickett, Inger Stevens, Richard Eastham, Malcolm Broderick e E. G. Marshall.

Título — "Les Girls" — (C'Scope e Metro Color)
Iniciado em — 3 de janeiro de 1957
Produtor — Sol C. Siegel
Diretor — George Cukor
Elenco — Gene Kelly, Mitzi Gaynor, Kay Kendall, Taina Elg, Jacques Bergerac, Leslie Phillips.

Título — "The House of Numbers".
Iniciado — 7 de janeiro de 1957.
Produtor — Charles Schnee
Diretor — Russell Rouse
Elenco — Jack Palance, Barbara Lang, Harold J. Stone e Edward Platt

NOSSO NOVO ENDERÊÇO

Rua Barão de Itapetininga, 273 — 5.º Andar — Sala J — São Paulo

R. K. O.

Título — "Escapade in Japan"
— (Colorido)

Iniciado em — 2 de outubro de 1956

Produtor-Diretor — Arthur Lubin

Elêncos — Teresa Wright, Cameron Mitchell, Jon Provost, Roger Nakagawa e Philip Ober.

—o o—

UNIVERSAL - INTERNACIONAL

Título — "Pylon" — (C'Scope)

Iniciado em — 27 de dezembro de 1956

Produtor — Albert Zugsmith
Diretor — Douglas Sirk

Elêncos — Rock Hudson, Robert Stack, Dorothy Malone, Jack Carson, Robert Middleton, Alexander Lockwood e Robert Wike.

Título — "Ma & Pa Kettle At MacDonald's Farm"

Iniciado em — 7 de janeiro de 1957

Produtor — Howard Christie
Diretor — Virgil Vogel

Elêncos — Marjorie Main e Park Fennelly

—o o—

WARNER BROS

Título — "The Pajama Game"
— (WarnerColor)

Iniciado em — 28 de novembro de 1956

Produtor — George Abbot
Prods Asscs. — Frederick Brisson, Robert E. Griffith e Harold S. Prince

Diretor — Stanley Donen

Elêncos — Doris Day, John Raitt, Carol Haney, Eddie Foy Jr., Reta Shaw, Ralph Dunn e The Pajama Game Girls.

Título — "Bombers B-52"
— (C'Scope & WarnerColor)

Iniciado em — 18 de dezembro de 1956

Produtor — Richard Whorf
Diretor — Gordon Douglas

Elêncos — Karl Malden, Natalie Wood, Efram Zimbalist, James Garner.

—o o—

ESTÚDIOS INDEPENDENTES
Título — "The Bridge on the River Kwai"

Estúdio — Horizon-American Procs.

Distribuidora — Columbia — (Filmagem em Ceilão)

Iniciado em — 1.º de outubro de 1956

Produtor — Sam Spiegel
Diretor — David Lean

Elêncos — William Holden, Alec Guinness, Jack Hawkins, Susue Hayakawa, James Donald e John Boxer.

O que vae pela «Titan Filmes»

Desde a inauguração no dia 18 de dezembro p.p. de suas instalações à Rua Vitória 186, conforme noticiamos, acha-se em franca atividade o departamento de vendas da TITAN FILMS.

Com dois lançamentos já programados para o mês de Abril p. f. no Circuito da Comp. Cinematográfica Serrador, é a mais promissora e animadora a expectativa em torno da TITAN.

Os filmes a serem lançados são "O BIGAMO" soberba produção com um elenco dos mais 'estacados salientado JOAN FONTAINE, IDA LUPINO, EDMOND O'BRIEN e EDMUND GWEEN, tendo sido marcado para o CINE IPIRANGA, o melhor elemento de propaganda para este grande filme. Acompanhará o lançamento do filme o circuito habitual.

Para o "CINE ART-PALACIO" e circuito foi escolhido "MASSACRADOS" forte far-west, também com um elenco dos mais notáveis mostrando-nos um drama sentimental entre dois valorosos soldados — JOHN IRELAND e LLOYD BRIDGE compõe o elenco a notável MARIE WINDSOR e Reed Hadley, Jim Davies e outros.

—o o—

Tem sido muito grande a visita de exibidores desta capital e interior do Estado, bem como inúmeros de outros Estados à sede da TITAN FILMS, comprovando assim que a primeira série de filmes no total de — 30 — do mais variado elenco, com temas de geral agrado, de incontestável valor comercial ajustam-se à sigla "FILMES DE CLASSE PARA TODAS AS CLASSES COM ASTROS DE CLASSE".

—o o—

Dentre os novos filmes que farão parte também da programação da TITAN FILMES em 1957, os exibidores do Brasil serão brindados com diversos super filmes em EASTMAN COLOR — KODACOLOR, NEW ANSCO-COLOR e TRUCOLOR,

Título — "The Sweet Smell of Success"

Estúdio — Hecht-Hill-Lancaster Prods.

Distribuidora — United-Artists
Iniciado em — 4 de novembro de 1956

Produtor — James Hill
Diretor — Alexander Mackendrick

Elêncos — Burt Lancaster, Tony Curtis, Sam Levene, Susan Harrison, Marty Miller, Barbara Nichols, Jeff Donnell, Lurene Tuttle, Joe Frisco e Lawrence Dobkin

e ainda outros em SUPERSCOPE 235 e VISTARAMA.

—o o—

Com relação a esse novo processo devemos aqui esclarecer que "VISTARAMA" é o processo mais moderno para filmagem e projeção cinematográfica de filme em cores, em conjugação dos processos Vista-vision e Cinerama.

—o o—

"VISTARAMA" é um processo de lentes de filmagem idealizado por Carl Dudley e Lord Royal que absorve às qualida-

des de "Vistavision" pela profundidade de detalhes, e o alvo e a anteposição do "Cinerama", constituindo assim a projeção nas telas ambiente perfeito de realidade visual.

Terá assim a TITAN a primazia de oferecer ao público do Brasil, a maior e melhor maravilha de todos os processos modernos de filmagem e projeção. "A FILHA DE DAVID CROKETT" (ou a Mulher da Fronteira) que é uma fita da TOP PICTURES Inc. dos Estados Unidos, é produção de Lloyd Royal e Tom Garraway sob a direção de R. Ormond. O filme é em VISTARAMA e em EASTMAN COLOR.

Projektor AP3

com as mesmas características do
ENERMANN VII-B

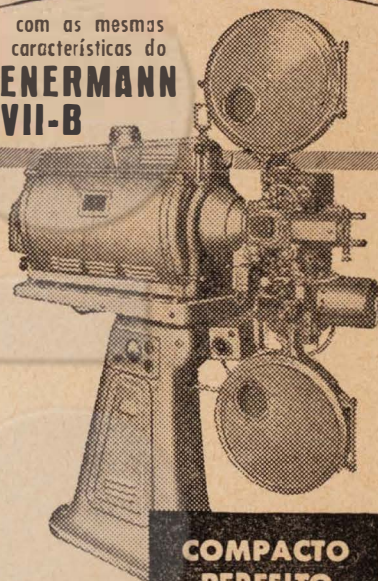

**COMPACTO
PERFEITO
MODERNO**

Qualidade comprovada em todo o mundo

As mais avançadas características para projeção de grande rendimento luminoso. Refrigerado a água e ar. Lanterna automática para 100 ampères.

PRONTA ENTREGA

Consulte n.ossos preços

Distribuidores exclusivos:

MANSBERGER & CIOCLER LTDA.

Rua do Triunfo, 186 - Fones: 34-7300 e 34-9005
Fábr.: R. dos Gusmões, 123-131 - End. Teleg.: "TUPAN"
São Paulo

NOSSO NOVO ENDERÊÇO :

Rua Barão de Itapetininga, 273 — 5.º Andar — Sala J — São Paulo

WARNER BROS. APRESENTA

RANDOLPH SCOTT

GAIL RUSSELL

LEE MARVIN

Sangue que não poderia parar de correr!... armas que não paravam de disparar!...

“**7** MEN FROM NOW”

sete HOMENS sem DESTINO



WARNER BROS.
WARNERCOLOR



★
BREVE no CINE

MARABA
AR CONDICIONADO PERFEITO
e CIRCUITO

★
DIREÇÃO de
BUDD BOETTICHER
★
PRODUÇÃO de
ANDREW V. McLAGLEN
★
ROBERT E. MORRISON

Cinema & Técnica

Eng. H. Santiago
da S. A. Philips do Brasil

O DISPOSITIVO DE TRACÇÃO INTERMITENTE

Em continuação ao artigo publicado em fevereiro último, pretendemos descrever, com maiores detalhes, o funcionamento do dispositivo de tração intermitente (cruz de malta).

Como já expusemos, durante o movimento do filme, cada fotografia deve ficar parada em frente à máscara de projeção, durante o tempo necessário

intermitente está fixado no eixo da cruz de malta, obtém-se o resultado requerido, ou seja, o arraste descontínuo do filme. A fotografia fica parada em frente à janela de projeção, durante 3/96 de segundo, e é arrastada durante 1/96 de segundo. Durante a exibição de um rolo de, digamos, 600 m. o projetor trabalha durante 22 minutos e a cruz de malta arrasta o filme 31.680 vezes, provocando em cada golpe uma variação na ve-

deslisa a película não apresentassem qualquer excentricidade perceptível. Se houver, na rotação do tambor, algum balanço, a imagem "dançará" na tela, numa frequência de 6 vezes por segundo. Se essa excentricidade for superior a 10 microns (0,010 mm), essa "dança" tornar-se-á perceptível e portanto prejudicial aos espectadores.

As causas desse balanço podem ser entre outras:

- 1 — excentricidade no eixo da cruz de malta;
- 2 — eixo torto;
- 3 — folga entre o tambor e o eixo da cruz;

pletamente isento de tensões internas que poderiam aparecer durante o processo de torneamento. Por conseguinte, desde que o eixo seja torneado em seu diâmetro correto, não apresentará a menor tendência para curvatura.

De alguns anos para cá, foi adotado um novo método para o acabamento do orifício central do tambor. De acordo com esse método, o orifício é retificado, tomando-se precaução para seu diâmetro ficar uniforme em todos os pontos. Como consequência, o furo resultante é perfeitamente reto e consegue-se uma tolerância em seu diâmetro de 2 microns (0,002 mm). *

Sómente depois que o furo estiver pronto e verificado escrupulosamente em todos os seus aspectos, é que serão fresados os dentes e retificadas as superfícies entre eões. O máximo balanço admissível na fabricação do tambor, em relação ao orifício central é de 4 microns.

Não obstante, apesar da alta precisão na fabricação do eixo e do tambor, o conjunto pode não dar resultados satisfatórios, devido ao fato de não se realizar corretamente a fixação do tambor ao eixo. A dificuldade principal reside em que o eixo tem a tendência de se curvar quando se aperta o parafuso ou a porca de fixação do tambor.

Enquanto o tambor não está perfeitamente fixo ao eixo, apresenta muito pequena excentricidade, mas uma vez apertado a parafuso, pode-se facilmente encontrar uma excentricidade de 20 microns ou mesmo mais.

As figuras 3 e 4 mostram dois métodos de fixação usados desde há muitos anos em vários tipos de projetores. Na construção da fig. 3, o eixo já sofreria uma curvatura excessiva

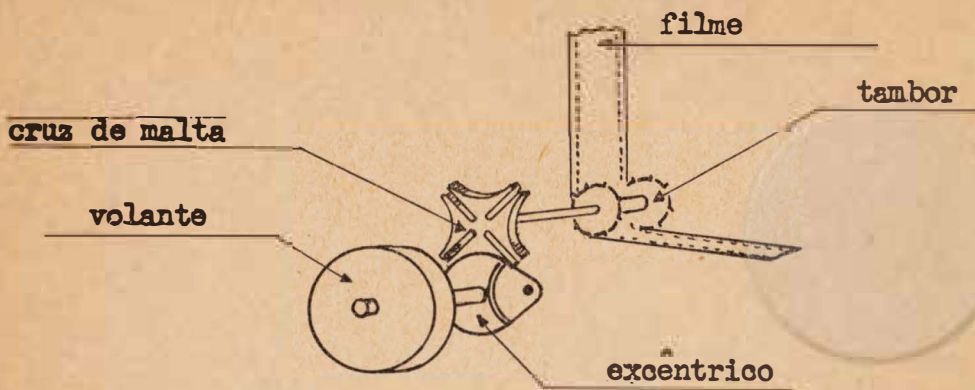

fig. 1

para ser projetada duas vezes, ou seja, durante o tempo gasto numa rotação completa do obturador. Depois de projetada a imagem, a cruz de malta, em alta velocidade, arrasta o filme, colocando em frente à máscara o quadro seguinte.

As figuras 1 e 2 explicam como é conseguido esse movimento descontínuo. O excêntrico (fig. 1) está associado ao mecanismo e possui um movimento de rotação contínuo. Propriamente falando esse excêntrico é uma engrenagem com um só dente (pino excêntrico), que se encaixa num dos quatro rasgos da cruz de malta. Cada vez que o pino se engrena num rasgo, provoca um movimento giratório de 1/4 de volta no dispositivo. A fig. 2 mostra as diferentes fases no movimento do mecanismo. Na posição a, o excêntrico está girando e a cruz de malta está parada; na posição b, o pino excêntrico começa a se engrenar num dos rasgos das cruz de malta que vai iniciar seu movimento; na posição c, o pino excêntrico continua no rasgo, ainda rodando a cruz; na posição d, o pino deixou o rasgo e a cruz está parada de novo.

Como o tambor de tração in-

locidade da película, de 0 a 16 km/h.

Compreende-se que a alta precisão e o mínimo desgaste são os mais importantes fatores levados em consideração na fabricação dos dispositivos de tração intermitente.

Um dos maiores problemas que os fabricantes de projetores cinematográficos tinham a resolver era o processo de fixação do tambor no eixo da cruz de malta, de forma a que as superfícies de contato por onde

4 — má fixação do tambor ao eixo da cruz.

Os 3 primeiros pontos dependem unicamente da precisão com que são construídas as peças. Todos os fabricantes, porém, que usam ferramentas apropriadas são capacitados a toronar os eixos para a cruz de malta com uma tolerância máxima de 1 micron. O aço cromoniquel especial, utilizado pela Philips para a fabricação desses eixos, não se contrai e está com-

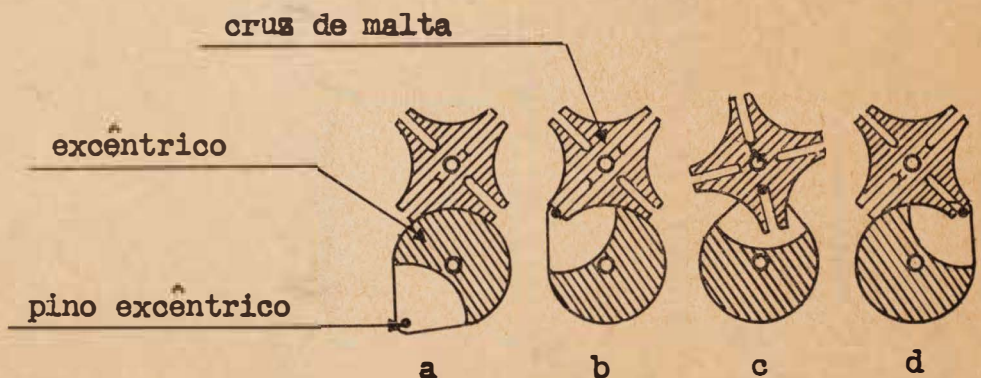

fig. 2

quando a superfície de contato da cabeça do parafuso e a ponta do eixo apresenta sem uma excentricidade mútua ou em re-

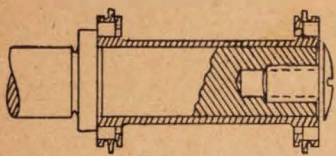

fig. 3

lação ao tambor, de apenas alguns microns.

No processo da fig. 4, a ponta do eixo é dividida em 4 segmentos e o parafuso ao entrar provoca uma dilatação e consequente pressão sobre o tambor. O menor desvio da cabeça do parafuso acarreta a separação assimétrica dos 4 segmen-

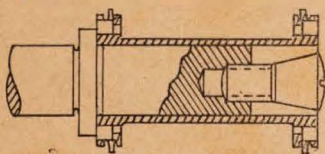

fig. 4

tos da ponta do eixo e consequentemente balanço do tambor.

Nas construções das figuras 3 e 4, o grau de excentricidade depende da pressão que se dá ao parafuso. Devido ao fato de que muitos operadores, ao limpar o projetor, desmontam o tambor de seu eixo e o montam de novo, acontece frequentemente que, ainda que a excentricidade estivesse dentro dos limites admissíveis ao se montar o projetor torna-se depois excessivamente grande.

A fig. 5 representa a construção usada nos últimos anos, em todos os projetores Philips, incluindo os projetores de 16 mm para uso profissional. No eixo da

cruz de malta, é feito um furo passante e o tambor é prêso mediante um parafuso com porca quadrada. Esse processo apresenta as seguintes vantagens: ao se apertar o parafuso com sua porca, as coroas dentadas laterais não se deformam, uma vez que o corpo do tambor é fino e reforçado nas extremidades. O eixo não sofre qualquer curvatura. Mesmo que o tambor seja desmontado e mon-

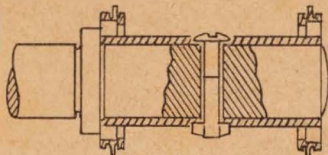

fig. 5

tado diversas vezes, tanto em sua posição original como invertido, o balanço não será superior a 7 microns. Se nas construções das figuras 3 e 4 se aperta demais o parafuso, existe o risco de que o eixo se curve ou de que se estrague a rôsca, sendo neste último caso necessário trocar-se todo o eixo. Na construção da figura 5, não existe esse risco, pois o eixo não tem rôsca.

Além de tudo o que foi dito, deve-se sempre ter em mente o seguinte: qualquer partícula estranha, por menor que seja, introduzida entre o eixo e o tambor, pode causar um aumento do balanço. Por essa razão, é que os fabricantes de projetores indicam que, antes de montar o tambor em seu eixo, deverão ser limpados e lubrificadas escrupulosamente tanto o eixo como o orifício central do tambor.

* O micron é a milésima parte do milímetro.

O que está acontecendo na R. K. O.

Recebemos e publicamos abaixo, em sua íntegra, comunicado que nos foi enviado pela alta direção da R.K.O.

PORQUE FAZEMOS ESTA DECLARAÇÃO NESTE MOMENTO...

Têm sido ventiladas ultimamente diversas histórias sobre o que a RKO está fazendo e pretende fazer. Aqui estão os fatos

PORQUE ESTÃO SENDO FEITAS CERTAS MODIFICAÇÕES...

O objetivo é reduzir as despesas domésticas que estão ultrapassando de muito o nível previsto.

O dinheiro poupado com a redução das despesas domésticas de distribuição será aplicado na produção de maiores filmes.

O QUE ESTÁ A RKO FAZENDO A RESPEITO DA DISTRIBUIÇÃO DE SEUS FILMES...

A RKO fez um acordo limitado com a Universal International para que esta distribua os seus filmes. Este acordo aplica-se somente aos Estados Unidos e aos filmes iniciados antes de 31 de Dezembro de 1956.

Nos mercados estrangeiros a RKO continuará com a sua própria distribuição, como até agora.

O acordo com a Universal-International foi determinado para eliminar a duplicidade de despesas na distribuição domé-

stica, permitindo maiores recursos para a confecção das grandes produções que a RKO pretende realizar.

QUE MODIFICAÇÕES SERÃO FEITAS NA PRODUÇÃO DA RKO...

Na produção, com a eliminação de filmes de menor categoria, haverá também uma oportunidade de reduzir certas despesas fixas inevitáveis a qualquer filme. São despesas chamadas improdutivas e que não contribuem nem para o sucesso financeiro nem para o artístico de um filme.

Temos dois grandes estúdios, o de Gower Street, em Hollywood, e o de Culver City. O seu melhor aproveitamento está sendo objeto de estudos.

COMO AFETARÃO TAIS MODIFICAÇÕES O FUTURO DA RKO...

Com a alteração em sua distribuição doméstica e na produção, e as economias subsequentes nas despesas fixas, a RKO estará em posição de concentrar-se em seus novos planos com a produção de MAIORES E MELHORES FILMES.

Nossa decisão sobre distribuição e produção está sendo tomada visando exclusivamente — Produzir Melhores Filmes! Isto beneficiará o público, os exibidores e também à própria Companhia.

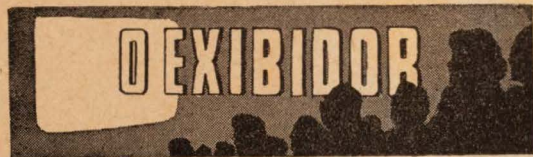

Registrado sob N.º 360

Direção e Propriedade:
Ubirajara Petroni

Diretor Comercial e Administ.
J. B. Menezes Ladessa

Redação e Administração
R. Barão de Itapetininga, 273
5.º Andar — Sala J
São Paulo

Correspondente em Hollywood: **SÍLVIO B. DE OLIVEIRA**

Assinatura anual Cr\$ 250,00
Publicidade a combinar

Redatores:

ANTONIO SA PINTO
JANETE TERESA
ANTONIO BASTOS
EDI LIMA

Notícias Internacionais:
OSAEL C. MONTEIRO

Seção Técnica:
ENG.º H. SANTIAGO
(da S. A. Philips do Brasil)

VENDE-SE - PREÇO DE OCASIÃO

1 MOTOR ODEON: CICLEX POWER UNIT
DE 110-220 VOLTS 8-20 AMP. E 60 CICLOS —
2 LANTERNAS CICLEX 15-24 VOLTS 40-85
AMP. TIPO BX

Ver e Tratar no **CINE URUPEMA** em
Mogí das Cruzes



Informativo Cinematográfico de Botucatu

Recebemos com satisfação o primeiro número de «O SACY», interessante publicação que vem de ser editada na progressista cidade de Botucatu, pelos elementos que militam na classe cinematográfica.

Com matéria de grande interesse, vem essa simpática publicação estreitar mais os laços da família cinematográfica.

Aos fundadores de «O SACY» apresentamos nossos parabéns e votos de sucesso.

PHILIPS

Cinema

Agora também vendidas
separadamente as admiradas
**LANTERNAS AUTOMÁTICAS
PHILIPS**

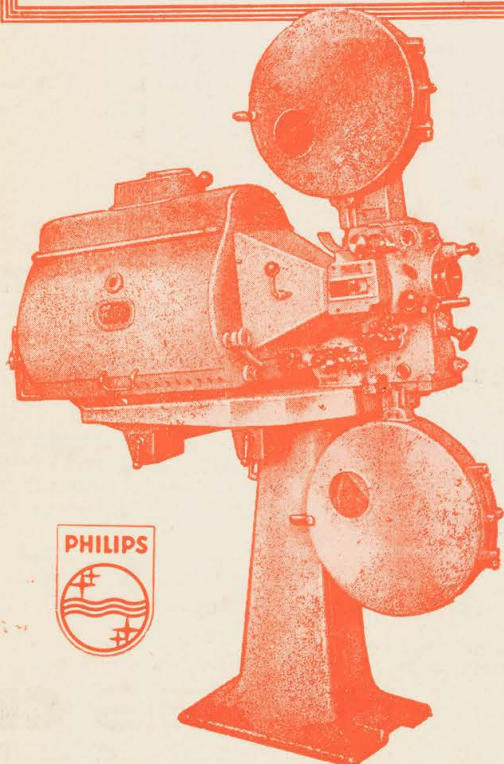
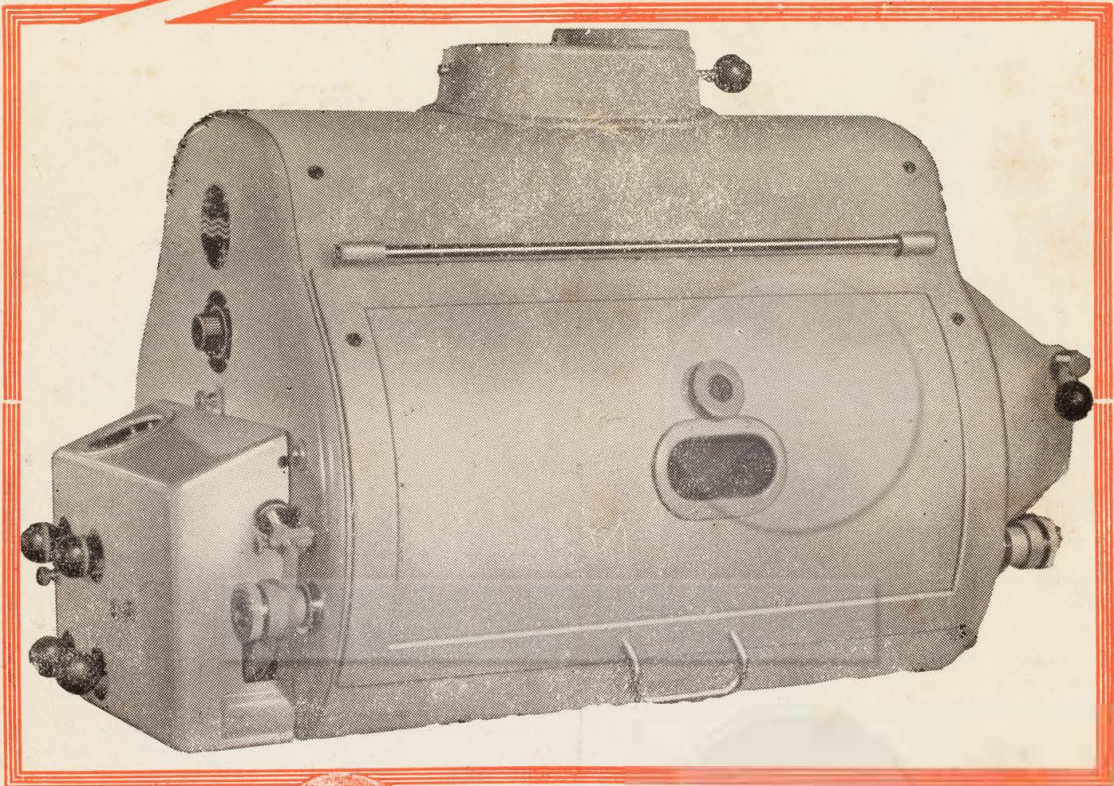

- ... para modernização dos seus cinemas :
- ★ aumentando a luminosidade da imagem ;
 - ★ permitindo utilizar telas mais largas ;
 - ★ introduzindo melhor rendimento luminoso.

S. A. PHILIPS DO BRASIL

Escr. Central. Rua Senador Queiroz, 312 — SÃO PAULO

F I L I A I S :

CAPITAL FEDERAL Rua Almirante Baltazar, 281	CURITIBA Avenida 7 de Setembro, 3.465
RJO DE JANEIRO Rua Almirante Baltazar, 281	SALVADOR Av. Frederico Pontes, 64
SÃO PAULO Alameda Cleveland, 584	FORTALEZA Rua General Sampaio, 791
BELO HORIZONTE Rua Aquiles Lobo, 544	BELEM Travessa Campos Sales, 176
RECIFE Rua Imperial, 1.898	RIBEIRÃO PRETO Rua Alvares Cabral, 64
PORTO ALEGRE Rua Hoffmann, 246	SANTOS — (Sub-Filial) Av. Ana Costa, 168

As três fases decisivas do cinema mundial :

As poltronas
CIMO
acompanham
a história do cinema

Desde o nascimento da filme mudo de longa metragem e o aparecimento do cinema falado, até o extraordinário Cinemascope de hoje, a cinematografia mundial tem feito passos gigantescos, alcançando uma perfeição sempre maior. Acompanhando este fabuloso desenvolvimento, as poltronas CIMO vem proporcionando um conforto sem par aos espectadores do Brasil.

De 1921 aos nossos dias, CIMO já equipou mais de 10.000 auditórios em todo o país, num total que supera dois milhões de poltronas. Esta preferência justifica-se pela perfeição dos desenhos, pela perfeita técnica empregada pelo acabamento esmerado a que são submetidas as Poltronas Cimo, apresentando um alto padrão de conforto e durabilidade.



"The Great Train Robbery"



"The Jazz Singer"



"The Robe"



A grande durabilidade das Poltronas Cimo é comprovada nos inúmeros cinemas em que estão, em uso, há mais de 15 anos, sem nenhum reparo.

A nossa Secção Técnica está às ordens dos Srs. Engenheiros, Construtores e Concessionários, para fornecer estudos de distribuição e filiação para cinemas e teatros, sem despesas e sem compromisso.



Exposição e vendas:

MÓVEIS CIMO

Av. Duque de Caxias, 89 - S. Paulo

cinema *Boleira*

Empreza Cinematographica Triumpho

Canteruccio & Lamanna

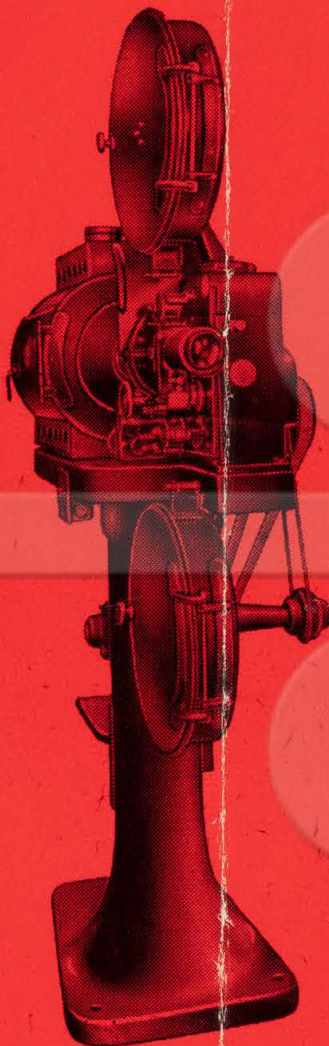

ESCRITÓRIO:
RUA DO TRIUNFO, 194
RUA DOS GUSMÕES, 147
TELEFONE: 34-1916
SÃO PAULO

FÁBRICA:
RUA DUARTE DE AZEVEDO, 686
TELEFONE: 3-8821
SÃO PAULO

Lanterna Automatica

"TRIUMPHO"

capacidade até 70 amperes

espelho de 354^m/m ϕ

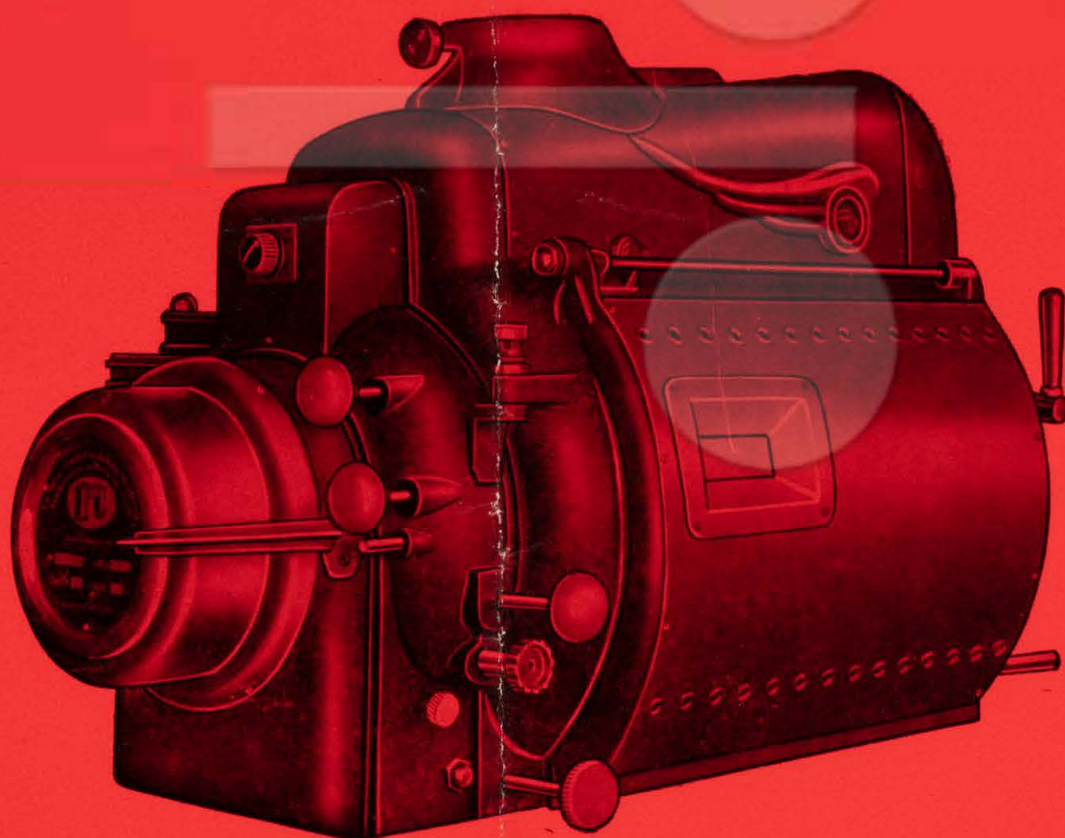

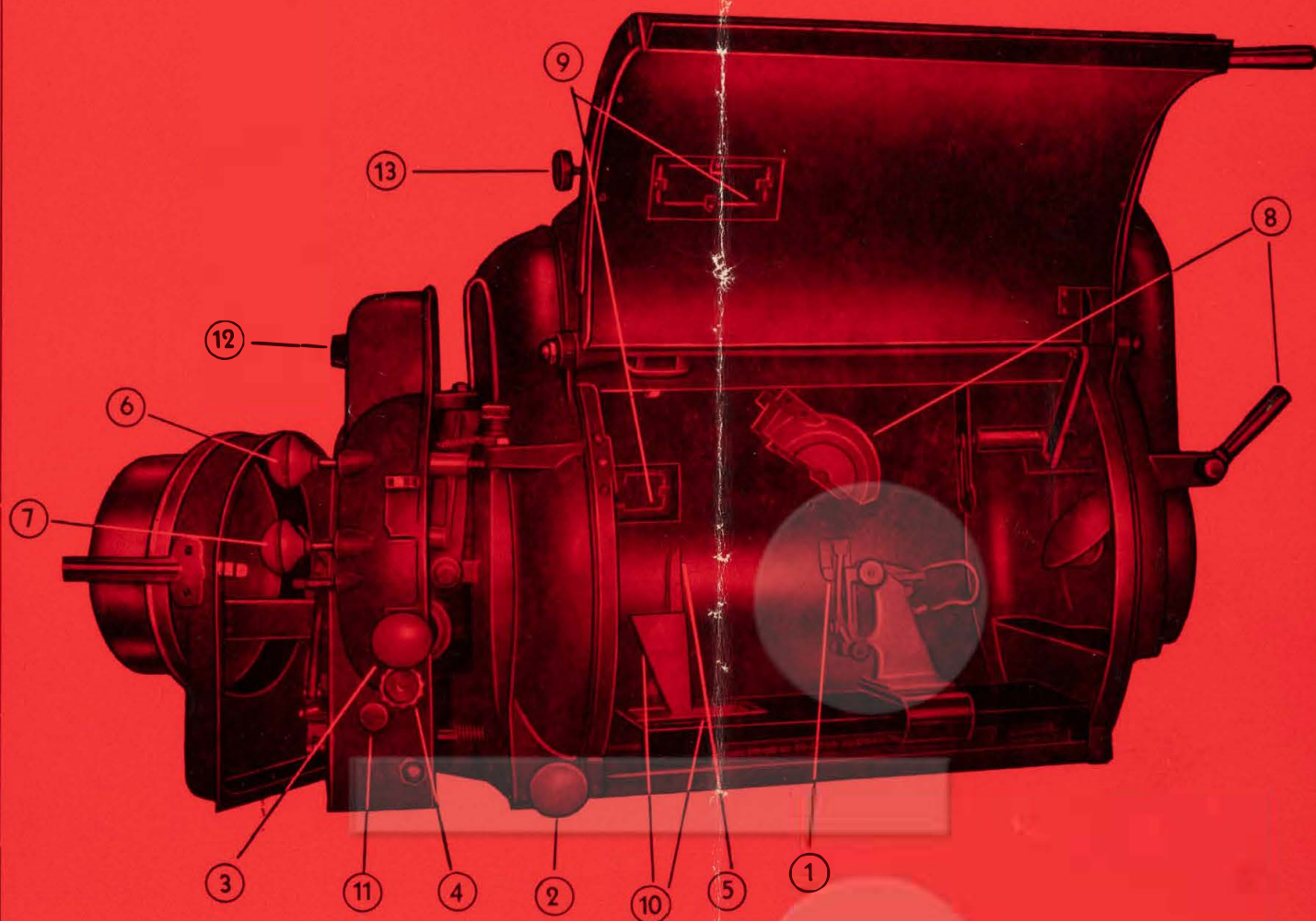

1 — Pinça universal para o carvão positivo
7x14 - 8x14.

2 — Comando do carvão positivo.

3 — Comando do carvão negativo.

4 — Comando lateral do carvão negativo.

5 — Guia do carvão positivo.

6 — Controle vertical do espelho.

7 — Controle horizontal do espelho.

3 — Corta-fôco combinado com o protetor
do espelho.

9 — Visores nas duas portas.

10 — Receptaculo para residuos dos carvões.

11 — Regulagem mecanica do carvão
negativo.

12 — Regulagem elétrica do carvão positivo.

13 — Controle da passagem de ar para
verificação das lanternas.



Empreza Cinematographica Triumpho

CANTERUCCIO & LAMANNA



ESCRITÓRIO:
Rua do Triunfo, 194
Rua Gusmões, 147
Telefone 34-1916
SÃO PAULO

FÁBRICA:
Rua Duarte de Azevedo, 686
Telefone: 3-8821
SÃO PAULO

MAQUINAS DE PROJEÇÃO
E SOM

EQUIPAMENTOS SONOROS

ACESSÓRIOS EM GERAL

Material de Rádio e Elétrico

Revendedores dos
CARVÕES "NATIONAL"

São Paulo, Fevereiro de 1957

Amigo Exibidor:-

Anexamos a presente um folheto de nossa lanterna automática.

Até o presente momento já fabricamos e instalamos aproximadamente 200 unidades, todas funcionando a inteiro contento dos Snrs. exibidores.

Temos para pronta entrega lentes anamórficas para cinemascópe, pilotos e panorâmicas.

Para a montagem de palcos novos ou adaptações para cinemascópe possuímos uma equipe especializada de técnicos.

Fabricamos e instalamos também qualquer tipo de trilho para cortina de palco, movidos eletricamente ou manualmente.

Na expectativa de suas prezadas ordens, subscrevemo-nos,

atenciosamente

[Handwritten signature]
CANTERUCCIO & LAMANNA

Imprensa Cineratográfica Triunpho

CANTERUCCIO & LAMANNIA

FABRICA
Rua Desce de Avenida 282
Telefone: 1.8211
SAO PAULO

ESCRITÓRIO
Rua do Tremo, 194
Rua Curupira, 147
Telefone: 14.1018
SAO PAULO



MÁQUINAS DE PROJECÇÃO
E SOM
•
SOMAMENTOS SÓBROS
•
APRESENTAÇÃO EM CINE
•
Instalação de Balcões e Estúdios
•
Instalação de
CARRÕES "NATIONAL"

São Paulo, Fevereiro de 1957

Caro Excele

Atenciosamente, apresento ao V. Exa. o projeto de instalação de uma sala de projeção de filmes em VHS, com capacidade para 200 espectadores, localizada no endereço: Rua Desce de Avenida, nº 282, São Paulo, SP. O projeto prevê a aquisição de uma máquina de projeção de filmes em VHS, com capacidade para 200 espectadores, e a instalação de uma sala de projeção de filmes em VHS, com capacidade para 200 espectadores. O projeto também prevê a aquisição de uma máquina de projeção de filmes em VHS, com capacidade para 200 espectadores, e a instalação de uma sala de projeção de filmes em VHS, com capacidade para 200 espectadores.

Atenciosamente

[Handwritten signature]